

MPV - FH

MODELLO MODEL MODÈLE MODELL	CAPACITA' CAPACITY CAPACITÉ INHALT	PESO WEIGHT POIDS GEWICHT	DENTI / PESO TEETH / WEIGHT DENTS / POIDS ZÄHNE / GEWICHT			DIMENSIONI (mm) SIZES (mm) DIMENSIONS (mm) ABMESSUNGEN (mm)						MACCHINA MACHINE MACHINE MASCHINE
			LT	MAX-BAR	N°/KG	A	B	C	D	E	F	
MPV 450 FH	450	330	4/1020	5/1070	6/1120	1300	1840	2050	1680	1400	210	16-24
MPV 450 FH OR 2 S	450	330	4/1100	5/1150	6/1200	1300	1840	2050	1680	1400	260	16-24
MPV 550 FH	550	330	4/990	5/1090	6/1190	1350	1940	2160	1740	1420	210	19-24
MPV 550 FH OR 2 S	550	330	4/1070	5/1170	6/1270	1350	1940	2160	1740	1420	260	19-24
MPV 550 FH OR 1 S	550	330	4/1150	5/1250	6/1350	1350	1940	2160	1740	1420	310	24-30
MPV 600 FH	600	330	4/1130	5/1280	6/1430	1470	1990	2230	1730	1450	210	22-40
MPV 600 FH OR 1 S	600	330	4/1290	5/1440	6/1590	1470	1990	2230	1730	1450	310	22-40
MPV 700 FH	700	330	4/1230	5/1380	6/1530	1530	2130	2370	1800	1370	210	25-45
MPV 700 FH OR 1 S	700	330	4/1390	5/1540	6/1690	1530	2130	2370	1800	1370	310	25-45
MPV 800 FH	800	330	4/1340	5/1490	6/1640	1600	2180	2430	1780	1500	210	28-45
MPV 800 FH OR 1 S	800	330	4/1500	5/1650	6/1800	1600	2180	2430	1780	1500	310	28-45
MPV 1000 FH	1000	330	4/1430	5/1600	6/1770	1690	2470	2730	1930	1540	210	30-45
MPV 1000 FH OR 1 S	1000	330	4/1590	5/1760	6/1930	1690	2470	2730	1930	1540	310	30-45
MPV 1500 FH	1500	330	-	5/2300	6/2500	1880	2830	3080	1990	1710	210	35-50
MPV 1500 FH OR 1 S	1500	330	-	5/2460	6/2660	1880	2830	3080	1990	1710	310	35-50
MPV 2000 FH	2000	330	-	5/2600	6/2800	2080	3060	3340	2110	1750	210	35-50
MPV 2000 FH OR 1 S	2000	330	-	5/2760	6/2960	2080	3060	3340	2110	1750	310	35-50

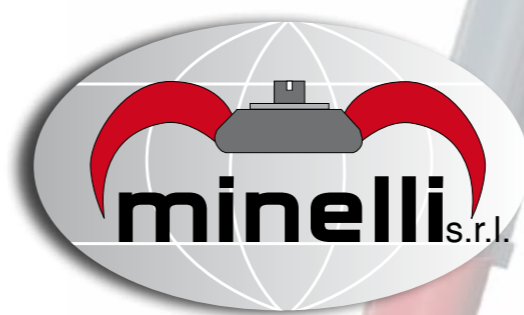
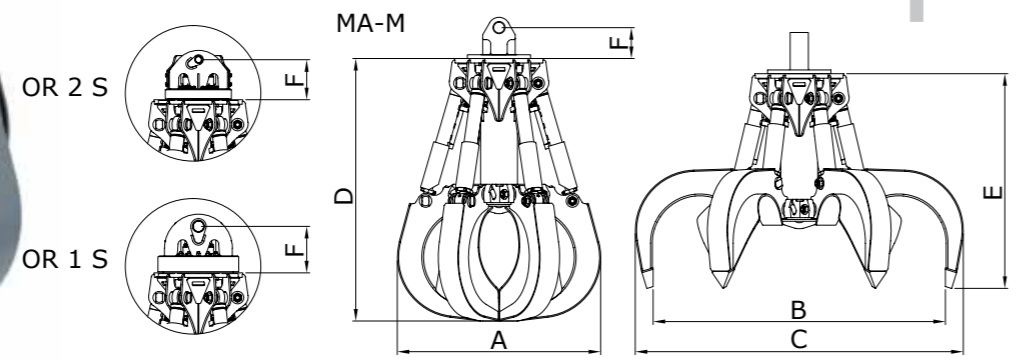
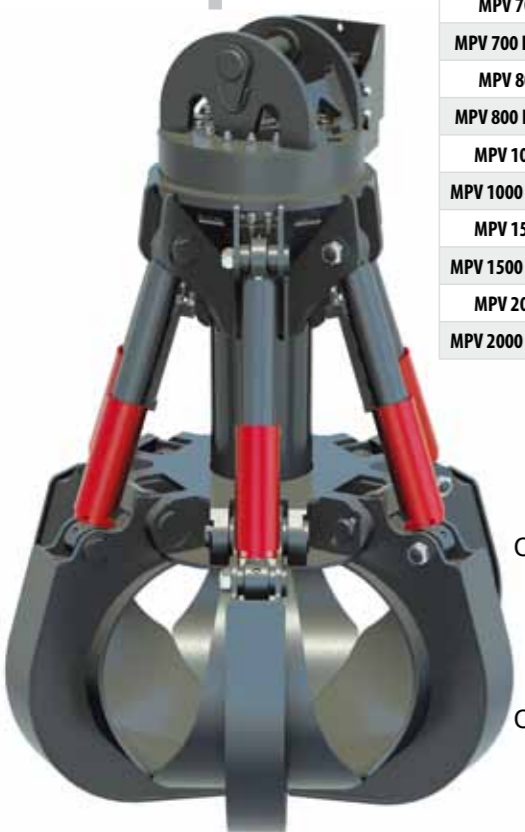

Hydraulic Equipment Industries

POLIPI PER LA MOVIMENTAZIONE DI ROTTAME, RIFIUTI E MATERIALE VARIO



Per maggiori dettagli tecnici consultate il nostro sito www.minellisrl.it oppure inviateci richiesta di maggiori informazioni al nostro indirizzo e-mail info@minellisrl.it

For further technical details please visit our website www.minellisrl.it or contact us at info@minellisrl.it

Pour obtenir de plus amples détails technique vous pouvez consulter notre site www.minellisrl.it ou en faisant parvenir vos demandes à l'adresse E-mail info@minellisrl.it.

Weitere technische Details erfahren Sie auf unserer Webseite www.minellisrl.it; gern stehen wir Ihnen auch unter der E-mail Anschrift info@minellisrl.it für jede weitergehende Information zur Verfügung.

• Dati e pesi sono indicativi: la ditta si riserva il diritto di apportare senza preavviso migliorie e modifiche necessarie per il buon funzionamento.
 • Data and weight are indicative: the company reserve the right to make any improvements and changes required for good operation, without giving advance notice.
 • Les données et les poids sont à titre indicatif: l'entreprise se réserve d'apporter sans préavis, les améliorations et les modifications nécessaires au bon fonctionnement.
 • Daten und Gewichte sind nur zur Orientierung gedacht: Die Firma behält sich das Recht vor, ohne Vorankündigung Verbesserungen und Änderungen vorzunehmen die zur einwandfreien Funktionsweise notwendig sein sollten.

Orange peel buckets for moving scrap, waste and loose materials.

Grappins pour la manutention de débris, déchets et de matériaux en vrac.

Mehrschalengreifer zum bewegen von schrott und losem Materialien.



Hydraulic Equipment Industries

Minelli s.r.l. è un'azienda specializzata nella produzione di attrezzature oleodinamiche per la movimentazione di materiali sfusi, con particolare riferimento ai settori rottame, ecologia, riciclaggio e demolizione.

Decenni di esperienza nel settore, attenzione alle esigenze dei clienti, soluzioni tecniche sviluppate in collaborazione con i principali costruttori di gru e macchine operatrici uniti all'utilizzo dei migliori materiali, sono le basi da cui nascono i prodotti Minelli.

Una vasta gamma di attrezzature particolarmente studiata per limitare il peso e l'ingombro dell'attrezzo senza trascurare la capacità di raccolta, la resistenza ai lavori più gravosi e mantenendo invariate tutte le caratteristiche qualitative dei prodotti MINELLI.

Le attrezzature MINELLI sono costruite con acciaio di qualità certificato **HARDOX** e **WELDOX**, gli steli dei cilindri sono cromati e temperati, i perni sono in acciaio legato e temperato. Le punte delle pale sono in acciaio speciale antiusura.

Minelli s.r.l. is a company specialized in the production of oil hydraulic equipment for the handling of loose materials, with particular reference to the scrap, ecology, recycling and demolition sectors.

The foundations of Minelli's products are its decades of experience, attention to customer needs, provision of customized technical solutions developed in collaboration with the main crane manufacturers and equipment operators together with the use of the best materials.

The company produces a broad range of equipment particularly developed to limit the weight and space required to operate without neglecting the lifting and transport capacity, the resistance to heavy duty tasks and maintaining the traditional quality standards of its products unchanged.

MINELLI's equipments are constructed with **HARDOX** and **WELDOX** certified steel, the rods are chromium-plated and hardened and the hinges are made of hardened steel alloys. The tips of the blades are made of special wear-proof steel.

Minelli s.r.l. est une entreprise spécialisée dans la production d'outillages oleodynamiques pour le déplacement de matériaux et matières en vrac, employés tout particulièrement dans les secteurs de la ferraille, de l'écologie, du recyclage et de la démolition.

Une attention constante aux exigences des nos clients, des solutions techniques élaborées en partenariat avec les principaux constructeurs de pelles mécaniques et de grues et l'emploi exclusif de matériaux de haute qualité, à quoi s'ajoute des dizaines d'années d'expérience dans les secteurs cités, nous ont permis d'obtenir une gamme d'outillage répondant au mieux aux nécessités de nos clients.

Tous les outillages, composant notre gamme qui couvre la quasi-totalité des besoin de déplacement, ont été étudiés pour en limiter le poids et l'encombrement tout en conservant une grande capacité et une grande résistance dans les travaux les plus « lourds ».

Les outillages Minelli sont construits en acier de haute qualité certifié **HARDOX** e **WELDOX**. Les tiges des cylindres sont chromés et trempés, les pivots sont en acier lié et trempé. Les pointes des pales sont en acier spécial anti-usure.

Minelli s.r.l. ist ein Fachunternehmen in der Herstellung von öldynamischen Ausrüstungen zum Handling und Transport von Schüttgut und losem Material, insbesondere in den Bereichen Verschrottung, Entsorgung, Recycling, Abbruch- und Abbruchmaßnahmen.

Eine Jahrzehnte lange Erfahrung in diesen Sektoren, eine kundenorientierte Projektgestaltung- und Umsetzung, technische Lösungen, die in enger Zusammenarbeit mit führenden Herstellern von Hebekränen und ähnlichen Maschinen entwickelt werden, der Einsatz erstklassiger Werkstoffe : dies sind die wesentlichen Voraussetzungen und Merkmale, die Minelli Produkte kennzeichnen.

Das Ergebnis ist ein umfangreiches Sortiment von Ausrüstungen, die in Hinsicht auf Umfang und Gewicht so kompakt und funktionsgerecht wie möglich gestaltet sind, bei gleichzeitiger Gewährleistung von hoch widerstandsfähigen Materialien bester Qualität, die den fachgerechten Einsatz von Minelli Produkten auch unter schwersten Belastungen ermöglichen.

MINELLI Ausrüstungen werden aus hochwertigem Stahl mit **HARDOX** und **WELDOX** Zertifizierung gefertigt, die Schäfte der Zylinder sind aus gehärtetem und verchromtem Stahl, die Gelenkzapfen aus legiertem und gehärtetem Stahl, die spitzen der Schalen sind aus verschleißfestem Spezialstahl.

HARDOX

WELDOX

MODELLO MODEL MODÈLE MODELL	CAPACITA' CAPACITY CAPACITÉ INHALT	PESO WEIGHT POIDS GEWICHT	DENTI/PESO TEETH/WEIGHT DENTS/POIDS ZÄHNE/GEWICHT	DIMENSIONI (mm) SIZES (mm) DIMENSIONS (mm) ABMESSUNGEN (mm)					MACCHINA MACHINE MACHINE MASCHINE	
	LT	MAX-BAR	N°/KG	A	B	C	D	E	MAX-TON.	
MPV 120	120	250	4/140 5/160	-	770	1100	1220	880	680	3-6

MPV 120

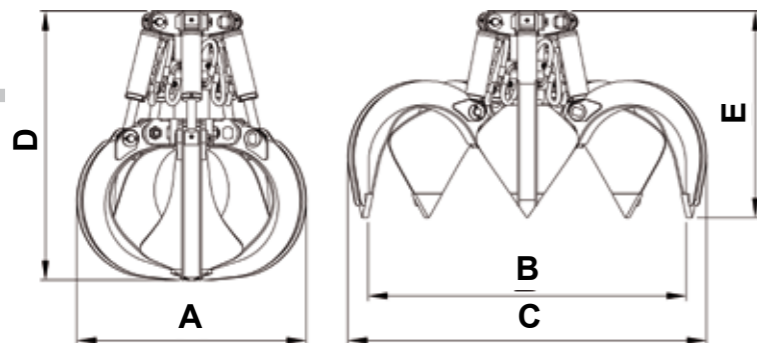

MPV - PEL

MODELLO MODEL MODÈLE MODELL	CAPACITA' CAPACITY CAPACITÉ INHALT	PESO WEIGHT POIDS GEWICHT	DENTI TEETH DENTS ZÄHNE	PRESSIONE PRESSURE PRESSION DRUCK	MAGNETE MAGNET AIMANT MAGNETEN	DIMENSIONI (mm) SIZES (mm) DIMENSIONS (mm) ABMESSUNGEN (mm)					PORTATA CAPACITY PORTÉE TRAGFÄHIGKEIT	VOLT VOLT VOLT	KWATT KWATT KWATT	MACCHINA MACHINE MACHINE MASCHINE
	LT	KG	N°	MAX-BAR	Ø	A	B	C	D	F	KG	V	KW	MAX-TON
MPV 250/5 P EL	250	620	5	270	600x160h	1080	2160	1190	670	110	4000	24	0,5	8-14
MPV 300/5 P EL	300	650	5	270	600x160h	1110	2270	1250	670	140	4000	24	0,5	8-14
MPV 450/5 P EL	450	800	5	270	600x160h	1280	2550	1340	660	140	4000	24	0,5	14-20

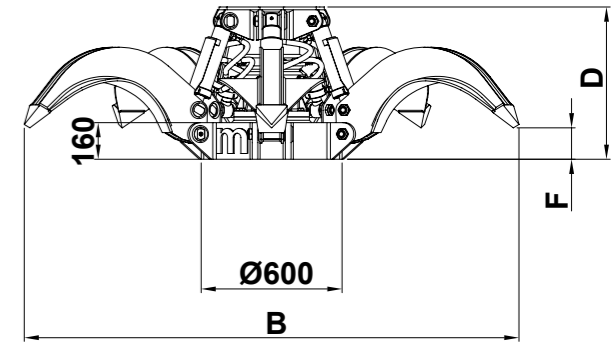
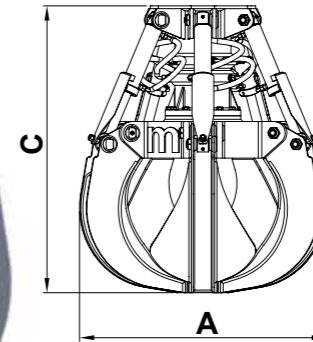

MODELLO MODEL MODÈLE MODELL	CAPACITA' CAPACITY CAPACITÉ INHALT	PRESSIONE PRESSURE PRESSION DRUCK	DENTI / PESO TEETH / WEIGHT DENTS / POIDS ZÄHNE / GEWICHT		DIMENSIONI (mm) SIZES (mm) DIMENSIONS (mm) ABMESSUNGEN (mm)					MACCHINA MACHINE MACHINE MASCHINE
	LT	MAX-BAR	N°/KG		A	B	C	D	E	MAX-TON.
MPV 250 P	250	270	5/430 6/470	-	1020	1560	1720	1200	1020	8-14
MPV 300 P	300	270	5/460 6/500	-	1050	1680	1840	1260	1060	8-14
MPV 450 P	450	270	5/750 6/800	-	1280	1840	2050	1360	1090	14-20
MPV 650 P	650	270	-	6/850	-	1290	1900	2060	1400	16-22
MPV 750 P	750	270	-	-	8/1150	1390	2160	2320	1380	20-25

MPV - P

